

الامتحان الوطني الموحد للبكالوريا  
المسالك الدولية – خيار فرنسية  
الدورة الاستدراكية 2016  
-الموضوع -

RS28F

ⵜⴰⴳⴷⴰⵢⵜ ⵏ ⵎⴰⴳⴷⴰⵢⵜ  
ⵜⴰⵎⴰⴳⴷⴰⵢⵜ ⵏ ⵓⵙⵏⴰⵏⵉ  
ⵏ ⵓⵙⵏⴰⵏⵉ ⵏ ⵎⴰⴳⴷⴰⵢⵜ



المملكة المغربية  
وزارة التربية الوطنية  
والتكوين المهني

المركز الوطني للتقويم  
والامتحانات والتوجيه

3

مدة الإنجاز

الفيزياء والكيمياء

المادة

7

المعامل

مسلك العلوم الفيزيائية (خيار فرنسية)

الشعبة أو المسلك

*L'usage de la calculatrice scientifique non programmable est autorisé*

*Le sujet comporte quatre exercices*

**Exercice I : ( 7 points )**

- L'électrolyse du chlorure de magnésium
- Etude des réactions de l'éthanoate d'éthyle

**Exercice II : ( 2,5 points )**

- Désintégration du sodium 24

**Exercice III : ( 5 points )**

- Etude du dipôle RL
- Réception d'une onde modulée en amplitude

**Exercice IV : ( 5,5 points )**

- Etude d'un système mécanique oscillant

### EXERCICE I (7 points)

Barème

Les parties I et II sont indépendantes

#### Partie I : L'électrolyse du chlorure de magnésium ( 2 pts)

On réalise l'électrolyse, pendant  $\Delta t = 10\text{h}$ , du chlorure de magnésium  $\text{Mg}^{2+} + 2\text{Cl}^-$  à haute température par un générateur fournissant un courant constant d'intensité  $I = 6\text{A}$ .

Au cours de cette électrolyse, le métal magnésium se dépose sur l'une des électrodes et sur l'autre se dégage le gaz dichlore.

**Données:**

- Les 2 couples mis en jeu :  $\text{Mg}^{2+} / \text{Mg}$  et  $\text{Cl}_{2(\text{g})} / \text{Cl}^-$  ;
- La constante de Faraday :  $F = 9,65 \cdot 10^4 \text{ C} \cdot \text{mol}^{-1}$  ;
- Le volume molaire du gaz dans les conditions de l'expérience :  $V_M = 68,6 \text{ L} \cdot \text{mol}^{-1}$  ;
- La masse molaire du magnésium :  $M(\text{Mg}) = 24,3 \text{ g} \cdot \text{mol}^{-1}$ .

- 0,25 1. Donner le nom de l'électrode (anode ou cathode) sur laquelle se dépose le magnésium.
- 0,75 2. Ecrire la demi-équation de la réaction ayant lieu à chaque électrode, ainsi que l'équation bilan.
- 0,5 3. Déterminer la masse  $m$  du magnésium déposé pendant la durée  $\Delta t$ .
- 0,5 4. Calculer le volume  $V$  du dichlore dégagé dans les conditions de l'expérience pendant  $\Delta t$ .

#### Partie II: Etude des réactions de l'éthanoate d'éthyle ( 5 pts)

##### 1. Etude de la réaction de l'éthanoate d'éthyle avec l'eau

On mélange dans un ballon **1 mol** d'éthanoate d'éthyle pur avec **1 mol** d'eau distillée, on ajoute quelques gouttes d'acide sulfurique concentré et on chauffe à reflux le mélange réactionnel pendant un certain temps. Une réaction chimique se produit.

A l'équilibre, il reste **0,67 mol** d'éthanoate d'éthyle.

- 0,25 1.1. Quel est le rôle de l'acide sulfurique ajouté ?
- 0,5 1.2. Citer deux caractéristiques de cette réaction.
- 0,5 1.3. Ecrire l'équation de la réaction chimique étudiée en utilisant les formules semi-développées.
- 0,5 1.4. Calculer la constante d'équilibre  $K$  associée à l'équation de cette réaction chimique.

##### 2. Etude de la réaction de l'éthanoate d'éthyle avec l'hydroxyde de sodium

On introduit, à la date  $t = 0$ , la quantité de matière  $n_0$  de l'éthanoate d'éthyle dans un bécher contenant la même quantité de matière  $n_0$  d'hydroxyde de sodium  $\text{Na}^+_{(\text{aq})} + \text{HO}^-_{(\text{aq})}$  de concentration  $c_0 = 10 \text{ mol} \cdot \text{m}^{-3}$  et de volume  $V_0$ .

On considère que le mélange réactionnel obtenu a un volume  $V \approx V_0 = 10^{-4} \text{ m}^3$ .

L'équation associée à la réaction chimique s'écrit :

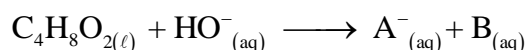

- 0,5 2.1. Ecrire la formule semi-développée de l'espèce chimique  $\text{A}^-$  et donner son nom.
- 0,5 2.2. Dresser le tableau d'avancement de la réaction.

2.3. On suit l'évolution de la réaction en mesurant la conductivité  $\sigma$  du mélange réactionnel à des instants différents.

Le graphe ci-dessous représente  $\sigma(t)$  ainsi que la tangente (T) à l'origine.



A chaque instant  $t$ , l'avancement  $x(t)$  peut être calculé par l'expression :

$$x(t) = -6,3 \cdot 10^{-3} \cdot \sigma(t) + 1,57 \cdot 10^{-3}; \text{ avec } \sigma(t) \text{ la conductivité du mélange réactionnel exprimée en } S \cdot m^{-1} \text{ et } x(t) \text{ en mol. En exploitant la courbe expérimentale :}$$

0,75 2.3.1. Calculer  $\sigma_{1/2}$ , la conductivité du mélange réactionnel quand  $x = \frac{x_{\max}}{2}$ ;  $x_{\max}$  étant

l'avancement maximal de réaction.

0,75 2.3.2. Trouver, en minutes, le temps de demi-réaction  $t_{1/2}$ .

0,75 2.3.3. Déterminer, en  $mol \cdot m^{-3} \cdot min^{-1}$ , la vitesse volumique  $v$  de la réaction à la date  $t=0$ .

### EXERCICE II (2,5 points)

Le noyau de sodium  ${}^{24}_{11}\text{Na}$  se désintègre en noyau de magnésium  ${}^{24}_{12}\text{Mg}$  avec production d'une particule X.

0,5 1. Identifier la particule X et préciser le type de radioactivité du sodium 24.

0,75 2. Calculer, en MeV, l'énergie libérée  $E_{lib}$  lors de cette désintégration.

0,75 3. Déterminer, en J / nucléon, l'énergie de liaison par nucléon  $\mathcal{E}$  du noyau  ${}^{24}_{12}\text{Mg}$ .

0,5 4. Lorsque le noyau de magnésium 24 est dans l'état excité, sa transition vers l'état fondamental s'accompagne de l'émission d'un rayonnement électromagnétique. (voir diagramme d'énergie ci-dessous)

Calculer la fréquence  $\nu$  du rayonnement émis.

**Données:**

- Constante de Planck :  $h = 6,62 \cdot 10^{-34} \text{ J} \cdot \text{s}$  ;

- Masse de  ${}^{24}_{11}\text{Na}$  : 23,98493 u ;

- Masse de  ${}^{24}_{12}\text{Mg}$  : 23,97846 u ;

- Masse de l'électron : 0,00055 u ;

- Masse du proton : 1,00728 u ;

- Masse du neutron : 1,00866 u ;

$1u = 931,5 \text{ MeV} \cdot c^{-2}$  ;  $1 \text{ MeV} = 1,6 \cdot 10^{-13} \text{ J}$  .

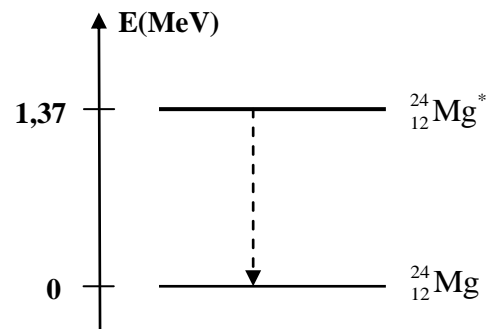

EXERCICE III ( 5 points)

Les parties I et II sont indépendantes

On doit à M. Faraday (1791-1867 la découverte de l'induction électromagnétique. Par ce phénomène, une bobine se comporte comme un conducteur ohmique en régime permanent, et différemment en régime variable.

L'objectif de cet exercice est d'étudier dans un premier temps, l'établissement du courant dans un dipôle RL, puis dans un deuxième temps la réception d'une onde modulée en amplitude.

Partie I: Etude du dipôle RL (3,5 pts)

On réalise le circuit électrique, schématisé sur la figure 1, qui comporte :

- Un générateur de tension de f.e.m.  $E=12\text{ V}$  ;
- Une bobine d'inductance  $L$  et de résistance négligeable ;
- Deux conducteurs ohmiques de résistance  $R=40\Omega$  et  $r$  ;
- Un interrupteur  $K$ .

On ferme l'interrupteur  $K$  à l'instant  $t=0$ . Avec un système d'acquisition informatisé, on enregistre les courbes  $(C_1)$  et  $(C_2)$  représentant les tensions des voies  $A$  et  $B$  (voir figure2).

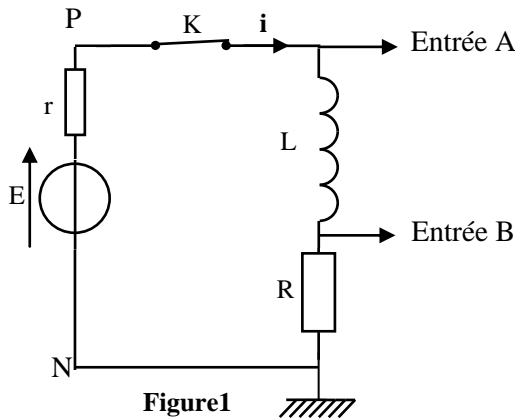

Figure1

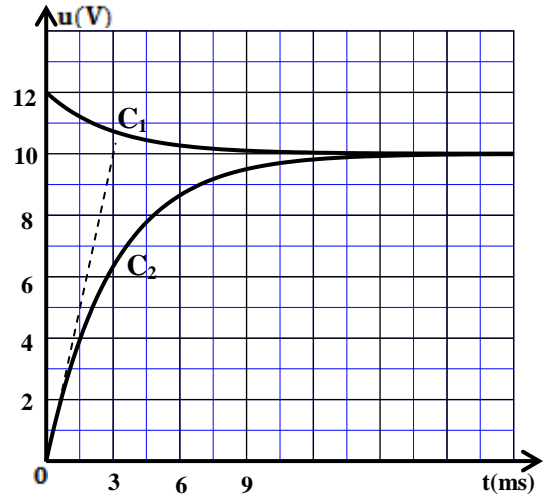

Figure2

- 0,5 1. Identifier la courbe qui représente la tension  $u_R(t)$  et celle qui représente  $u_{PN}(t)$ .
- 0,5 2. Déterminer la valeur de  $I_p$  ; l'intensité du courant électrique en régime permanent .
- 0,25 3. Vérifier que la valeur de la résistance  $r$  du conducteur ohmique est  $r=8\Omega$ .
- 0,5 4. Etablir l'équation différentielle régissant l'établissement du courant  $i(t)$  dans le circuit.
- 0,5 5. Trouver les expressions de  $A$  et de  $\tau$  en fonction des paramètres du circuit pour que l'expression  $i(t)=A.(1-e^{-\frac{t}{\tau}})$  soit solution de cette équation différentielle.
- 0,25 6. Déterminer la valeur de la constante du temps  $\tau$ .
- 0,5 7. En déduire la valeur de l'inductance  $L$  de la bobine.
- 0,5 8. Trouver l'énergie  $\mathcal{E}$  emmagasinée par la bobine à l'instant  $t=\frac{\tau}{2}$ .

**Partie II : Réception d'une onde modulée en amplitude (1,5 pts)**

Pour recevoir une onde radio, modulée en amplitude de fréquence  $f_0 = 594 \text{ kHz}$ , on utilise le dispositif simplifié représenté par le schéma de la figure 3.

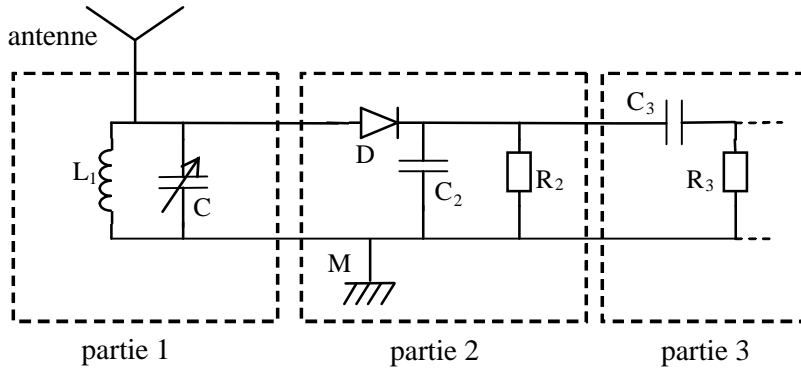

Figure 3

*Parmi les réponses proposées préciser, sans aucune justification, la réponse juste :*

1. La partie 1 du dispositif comporte une antenne et une bobine d'inductance  $L_1 = 1,44 \text{ mH}$  et de résistance négligeable qui est montée en parallèle avec un condensateur de capacité  $C$  variable.
- 0,25 1.1. La partie 1 sert à :
- recevoir et sélectionner l'onde
  - éliminer la composante continue
  - éliminer la porteuse
  - moduler l'onde
- 0,5 1.2. Pour capter l'onde radio de la fréquence  $f_0$ , la capacité  $C$  doit être fixée sur la valeur :
- $499 \text{ pF}$
  - $49,9 \text{ pF}$
  - $4,99 \text{ pF}$
  - $0,499 \text{ pF}$
2. La partie 2 joue le rôle du détecteur d'enveloppe. La capacité du condensateur utilisé dans cette partie est  $C_2 = 50 \text{ nF}$ .
- 0,25 2.1. La dimension du produit  $R_2.C_2$  est :
- $[L]$
  - $[T]$
  - $[T^{-1}]$
  - $[I]$
- 0,5 2.2. La moyenne des fréquences des ondes sonores est  $1 \text{ kHz}$ . La valeur de la résistance  $R_2$  qui permet d'avoir une bonne démodulation de l'onde radio étudiée est:
- $20 \text{ k}\Omega$
  - $5 \text{ k}\Omega$
  - $35 \Omega$
  - $10 \Omega$

**EXERCICE IV (5,5 points).**

Le gravimètre est un appareil qui permet de déterminer, avec une grande précision, la valeur de  $g$  ; valeur d'intensité du champ de pesanteur en un lieu donné.

Les domaines d'utilisation des gravimètres sont nombreux : la géologie, l'océanographie, la sismologie, l'étude spatiale, la prospection minière....etc.

On modélise un type de gravimètres par un système mécanique oscillant constitué de :

- une tige AB, de masse négligeable et de longueur L, pouvant tourner dans un plan vertical autour d'un axe fixe ( $\Delta$ ) horizontal passant par l'extrémité A ;
- un corps solide (S), de masse m et de dimensions négligeables, fixé à l'extrémité B de la tige ;
- un ressort spiral, de constante de torsion C, qui exerce sur la tige AB un couple de rappel de moment  $M_c = -C.\theta$  ; où  $\theta$  désigne l'angle que fait AB avec la verticale ascendante Ay. (figure1)

ascendante Ay. (figure1)

On étudie le mouvement de ce système mécanique dans un repère orthonormé  $(A, \vec{i}, \vec{j})$  lié à un référentiel terrestre considéré comme galiléen.

**Données :**

- masse du solide (S) :  $m = 5.10^{-2}$  kg ;
- longueur de la tige :  $L = 7.10^{-1}$  m ;
- constante de torsion du ressort spiral :  $C = 1,31$  N.m.rad<sup>-1</sup> ;
- expression du moment d'inertie du système par rapport à l'axe ( $\Delta$ ) :  $J_\Delta = m.L^2$  ;
- pour les angles faibles :  $\sin\theta \approx \theta$  et  $\cos\theta \approx 1 - \frac{\theta^2}{2}$  avec  $\theta$  en radian .

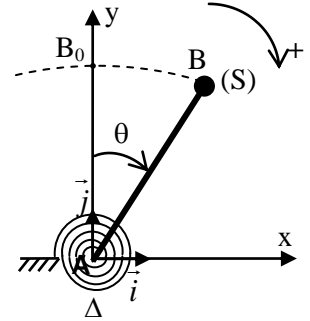

Figure 1

On écarte le système mécanique de sa position d'équilibre vertical d'un angle petit  $\theta_{max}$  dans le sens positif puis on le lâche sans vitesse initiale à un instant  $t=0$ .

Le système est repéré, à chaque instant t, par son abscisse angulaire  $\theta$ .

On néglige tous les frottements.

**1- Etude dynamique**

0,75 **1.1.** En appliquant la relation fondamentale de la dynamique dans le cas de la rotation autour d'un axe fixe, montrer que l'équation différentielle du mouvement du système étudié s'écrit, pour les faibles oscillations, sous la forme :  $\ddot{\theta} + (\frac{C}{m.L^2} - \frac{g}{L}).\theta = 0$ .

0,5 **1.2.** En utilisant les équations aux dimensions, déterminer la dimension de l'expression  $(\frac{C}{m.L^2} - \frac{g}{L})$ .

0,75 **1.3.** Pour que la solution de l'équation différentielle précédente soit sous la forme :  $\theta(t) = \theta_{max} . \cos(\frac{2\pi}{T} t + \varphi)$ , il faut que la constante de torsion C soit supérieure à une valeur minimale

$C_{min}$ . Trouver l'expression de  $C_{min}$  en fonction de L, m et g.

**1.4.** La courbe de la figure 2 représente l'évolution de l'abscisse angulaire  $\theta(t)$  dans le cas où  $C > C_{min}$ .

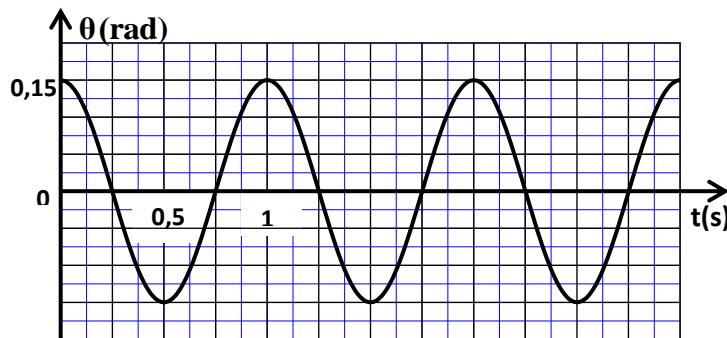

Figure 2

- 0,75 : 1.4.1. Déterminer la période  $T$ , l'amplitude  $\theta_{\max}$  et la phase à l'origine  $\varphi$  .  
 1 : 1.4.2. Trouver l'expression de l'intensité de pesanteur  $g$  en fonction de  $L$ ,  $m$ ,  $C$  et  $T$  .  
 Calculer sa valeur . (on prend  $\pi=3,14$ ).

### 2- Etude énergétique

Un système d'acquisition informatisé a permis de tracer la courbe de la figure3, qui représente les variations de l'énergie cinétique  $E_c$  du système étudié en fonction de l'abscisse angulaire  $\theta$  dans le cas de faibles amplitudes.

On choisit le niveau horizontal passant par  $B_0$  comme état de référence pour l'énergie potentielle de pesanteur ( $E_{pp}=0$ ), et on choisit l'énergie potentielle de torsion nulle ( $E_{pt}=0$ ) pour  $\theta=0$  .

En exploitant la courbe de la figure3, déterminer :

- 0,5 : 2.1. la valeur de l'énergie mécanique  $E_m$  du système étudié.  
 0,5 : 2.2. la valeur de l'énergie potentielle  $E_p$  du système à la position  $\theta_1=0,10\text{rad}$  .  
 0,75 : 2.3. la valeur absolue de la vitesse angulaire  $\dot{\theta}$  du système à l'instant de son passage par la position  $\theta=0$  .

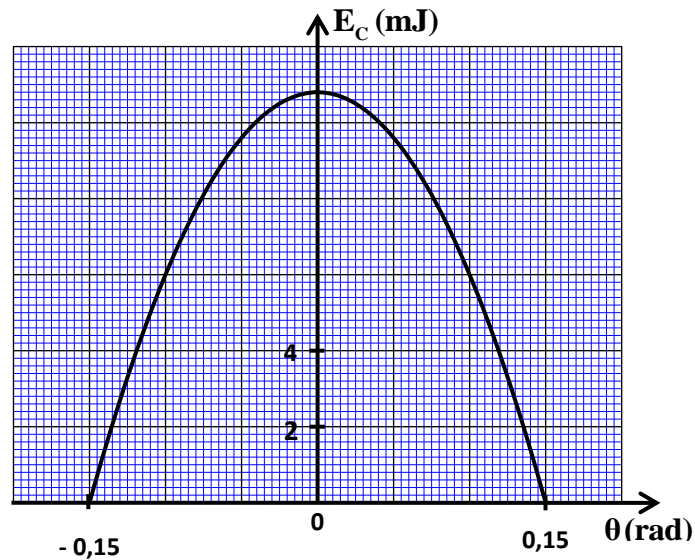

Figure 3

-----



- Chimie -Partie I : L'électrolyse du chlorure de magnésium1- Nom de l'électrode :

C'est la cathode au niveau de laquelle se réduisent les ions  $Mg^{2+}$  en Mg solide.

2- Equation au niveau de chaque électrode :

- A la cathode, il y a réduction des ions  $Mg^{2+}$  selon la demi- équation suivante :

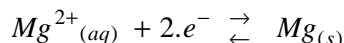

- A l'anode, il y a oxydation des ions  $Cl^{-}$  selon la demi- équation suivante :

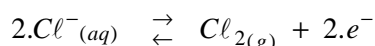

- l'équation bilan est la suivante :

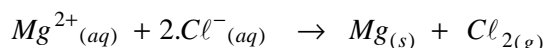
3- La masse m du magnésium déposé pendant  $\Delta t$ :

- Tableau d'avancement de la réaction :

Demi- équation		$Mg^{2+}_{(aq)} + 2.e^{-} \rightleftharpoons Mg_{(s)}$			Quantité de matière des $e^{-}$ échangés :
Etat du système	Avancement $x$ (mol)	Quantités de matière (mol)			
Etat initial	$x=0$	$n_i(Mg^{2+})$	$\approx$	$n_i(Mg)$	0
Etat intermédiaire	$x$	$n_i(Mg^{2+}) - x$	$\approx$	$n_i(Mg) + x$	$n(e^{-}) = 2.x$

- La masse m déposée est :

$$m = \Delta n(Mg) \times Mg \text{ avec } \Delta n(Mg) = \underbrace{n_i(Mg) + x}_{n(Mg) \text{ à l'instant } t} - n_i(Mg) = x ; \text{ D'où : } m = x \times Mg \quad (1)$$

- La quantité d'électricité qui a circulé pendant  $\Delta t$  est :

$$Q = n(e^{-}) \times F = I \times \Delta t \text{ ou bien } 2.x \times F = I \times \Delta t \text{ ce qui donne : } x = \frac{I \times \Delta t}{2.F} \quad (2)$$

On porte (2) dans (1) ; on obtient :  $m = \frac{I \times \Delta t}{2.F} \times Mg$

$$\text{- A.N : } m = \frac{6 \times 10 \times 3600}{2 \times 9,65 \cdot 10^4} \times 24,3 \approx \underline{27,2g}$$

4- Le volume V du gaz dégagé pendant  $\Delta t$ :

D'après le tableau d'avancement de cette réaction ; on a :  $n_t(Cl_2) = n_t(Mg)$

$$\text{Alors } \frac{V}{V_m} = x = \frac{I \cdot \Delta t}{2.F} ; \text{ on obtient : } V = \frac{I \cdot \Delta t}{2.F} \times V_m$$

$$\text{- A.N : } V = \frac{6 \times 10 \times 3600}{2 \times 9,65 \cdot 10^4} \times 68,6 \approx \underline{76,8L}$$

Partie II : Etude de la réaction d'éthanoate d'éthyle1- Etude de la réaction d'éthanoate d'éthyle avec l'eau :

1-1- Rôle de l'acide sulfurique : c'est d'augmenter la vitesse de la réaction étudiée.



1-2- Deux caractéristiques de cette réaction : Lente et limitée

1-3- Equation de la réaction entre l'éthanoate d'éthyle et l'eau :

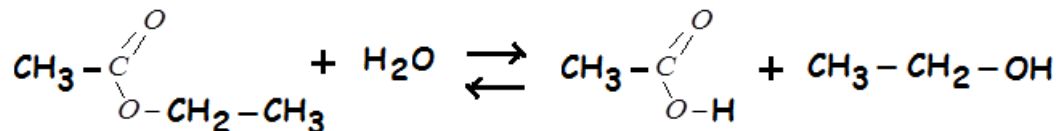

1-4- Calcul de la constante de l'équilibre K :

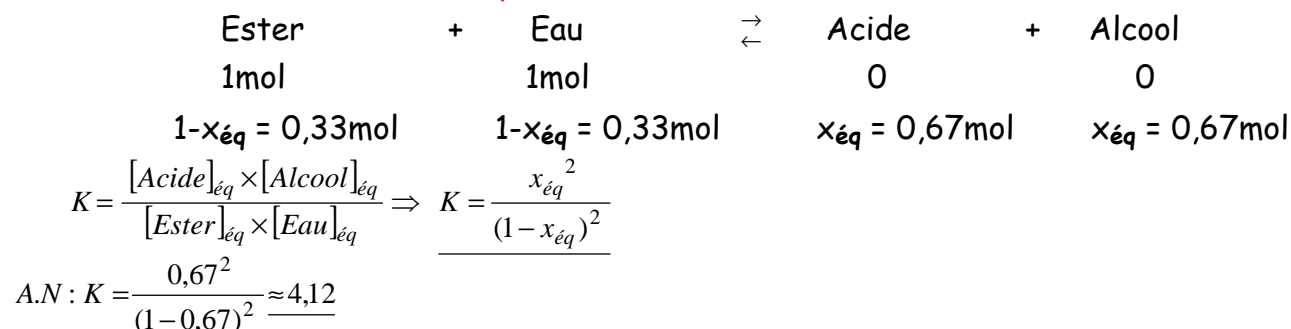

2- Etude de la réaction d'éthanoate d'éthyle avec hydroxyde de sodium :

2-1- \* La formule semi-développée de  $\text{A}^-$  :

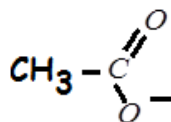

\* Son nom est : Ion éthanoate.

2-2- Tableau d'avancement de cette réaction :

Equation de la réaction		$\text{C}_4\text{H}_8\text{O}_{2(\ell)} + \text{HO}^-_{(\text{aq})} \rightarrow \text{CH}_3\text{COO}^-_{(\text{aq})} + \text{C}_2\text{H}_5\text{OH}_{(\text{aq})}$			
Etats du système	Avancement $x$ (en mol)	Quantités de matière (en mol)			
E. Initial	0	$n_0$	$n_0$	0	0
E. Intermédiaire	$x$	$n_0 - x$	$n_0 - x$	$x$	$x$
E. Final	$x_{\text{max}}$	$n_0 - x_{\text{max}}$	$n_0 - x_{\text{max}}$	$x_{\text{max}}$	$x_{\text{max}}$

2-3-1- Calcul de la conductivité  $\sigma_{1/2}$  :

- A partir de la relation :  $x(t) = -6,3 \cdot 10^{-3} \cdot \sigma(t) + 1,57 \cdot 10^{-3}$  ; on déduit :  $\sigma(t) = \frac{1,57 \cdot 10^{-3} - x(t)}{6,3 \cdot 10^{-3}}$

- A l'instant  $t = t_{1/2}$  :  $x(t_{1/2}) = \frac{x_{\text{max}}}{2} = \frac{n_0}{2} = \frac{c_0 \cdot V_0}{2}$

- Finalement :  $\sigma_{1/2} = \sigma(t_{1/2}) = \frac{1,57 \cdot 10^{-3} - x(t_{1/2})}{6,3 \cdot 10^{-3}} \Rightarrow \sigma_{1/2} = \frac{1,57 \cdot 10^{-3} - \frac{c_0 \cdot V_0}{2}}{6,3 \cdot 10^{-3}}$

- A.N :  $\sigma_{1/2} = \frac{1,57 \cdot 10^{-3} - \frac{10 \times 10^{-4}}{2}}{6,3 \cdot 10^{-3}} \approx 0,170 \text{ S} \cdot \text{m}^{-1} = 170 \text{ mS} \cdot \text{m}^{-1}$

2-3-2- Détermination du temps de demi-réaction  $t_{1/2}$  :

Graphiquement, par projection on trouve :  $t_{1/2} \approx 17 \text{ min}$

2-3-3- Détermination de la vitesse volumique de réaction à  $t=0$  :

- Par définition on a :  $v(t) = \frac{1}{V_0} \cdot \frac{dx(t)}{dt}$  avec  $x(t) = -6,3 \cdot 10^{-3} \cdot \sigma(t) + 1,57 \cdot 10^{-3}$  ; on aura :

$$v(t) = \frac{1}{V_0} \cdot \frac{d}{dt} (-6,3 \cdot 10^{-3} \cdot \sigma(t) + 1,57 \cdot 10^{-3}) \Rightarrow v(t) = \frac{-6,3 \cdot 10^{-3}}{V_0} \cdot \frac{d\sigma(t)}{dt}$$

- A l'instant  $t=0$ :  $v(0) = \frac{-6,3 \cdot 10^{-3}}{V_0} \left( \frac{d\sigma(t)}{dt} \right)_{t=0}$  ou bien  $v(0) = \frac{-6,3 \cdot 10^{-3}}{V_0} \left( \frac{\Delta\sigma(t)}{\Delta t} \right)_{t=0}$

- Graphiquement :  $v(0) = \frac{-6,3 \cdot 10^{-3}}{10^{-4}} \cdot \frac{250 \cdot 10^{-3} - 100 \cdot 10^{-3}}{0 - 18} = 0,525 \text{ mol} \cdot \text{m}^{-3} \cdot \text{min}^{-1}$

- Physique -Les Réactions Nucléaires :1- \* Identification de la particule X :

L'équation de désintégration est :  ${}_{11}^{24}\text{Na} \rightarrow {}_{12}^{24}\text{Mg} + {}_{-1}^0e$ , la particule X est un électron

\* Le type de désintégration est :  $\beta^-$

2- Calcul de l'énergie libérée en MeV :

$$\begin{aligned} E_{lib} &= |\Delta E| = \left| (m({}_{12}^{24}\text{Mg}) + m(e^-) - m({}_{11}^{24}\text{Na})) \times c^2 \right| \\ &= |23,97846 + 0,00055 - 23,98493| \times u \cdot c^2 \\ &= 5,92 \cdot 10^{-3} \times 931,5 \text{ MeV} \\ &\approx 5,51 \text{ MeV} \end{aligned}$$

3- Détermination de l'énergie de liaison par nucléon :

- Par définition :  $E({}_{12}^{24}\text{Mg}) = \frac{(12 \cdot m_p + 12 \cdot m_n - m({}_{12}^{24}\text{Mg})) \cdot c^2}{24}$

$$E({}_{12}^{24}\text{Mg}) = \frac{(12 \times 1,00728 + 12 \times 1,00866 - 23,97846) \times u \cdot c^2}{24}$$

- A.N :  $= \frac{(28 \times 1,00728 + 32 \times 1,0866 - 59,91543) \times 931,5}{24}$

$$\approx 8,26 \text{ MeV / nucléon}$$

$$\approx 1,32 \cdot 10^{-12} \text{ J / nucléon}$$

4- Calcul de la fréquence du rayonnement émis :

L'énergie du rayonnement électromagnétique (rayonnement gamma  $\gamma$ ) est :

$$E = h \cdot \nu = E_2 - E_1 \text{ avec } E_2 = 1,37 \text{ MeV} = 2,192 \cdot 10^{-13} \text{ J et } E_1 = 0$$

Donc :  $\nu = \frac{E}{h}$  ou  $\nu = \frac{E_2 - E_1}{h}$

- A.N :  $\nu = \frac{2,192 \cdot 10^{-13} - 0}{6,62 \cdot 10^{-34}} \approx 3,31 \cdot 10^{20} \text{ Hz}$

L'électricité :Partie I : Etude du dipôle RL1- Identification des tensions  $u_R(t)$  et  $u_{PN}(t)$  :

A l'instant  $t=0$  ; l'intensité du courant est nulle :  $i(0) = 0$  alors  $u_R(0) = R \times i(0) = 0$

et au même instant  $u_{PN}(0) = E - r \times i(0) = E = 12V$  :

donc la courbe  $C_1$  correspond à  $u_{PN}(t)$  et  $C_2$  à  $u_R(t)$ .

2- Valeur de l'intensité  $I_p$  au régime permanent :

Au régime permanent, la tension  $u_{R\infty} = R.I_p$  avec  $u_{R\infty} = 10V$  graphiquement

$$\text{Donc } I_p = \frac{u_{R\infty}}{R} \quad \text{A.N : } I_p = \frac{10}{40} = 0,25A$$

le circuit se réduit à deux résistances en série, et d'après la loi de Pouillet on écrit :

$$I_p = \frac{E}{r+R} \quad \text{A.N : } I_p = \frac{E}{r+R}$$

3- Vérification que  $r = 8\Omega$  :

Au régime permanent, la tension le circuit se réduit à deux résistances en série, et d'après la

loi de Pouillet on écrit :  $I_p = \frac{E}{r+R} \Rightarrow r+R = \frac{E}{I_p} \Rightarrow r = \frac{E}{I_p} - R$

$$\text{- A.N : } r = \frac{12}{0,25} - 40 = 8\Omega$$

4- Equation différentielle vérifiée par  $i(t)$  :

- Loi d'additivité des tensions :  $u_L + u_r + u_R = E$  (1)

- Loi d'Ohm, en convention récepteur :

$$u_R = R.i \text{ et } u_r = r.i \quad (2) \quad \text{et } u_L = L \cdot \frac{di}{dt} \quad (3)$$

- Des trois relations ; on écrit :

$$L \cdot \frac{di}{dt} + r.i + R.i = E \Rightarrow \frac{di}{dt} + \frac{r+R}{L} \cdot i = \frac{E}{L}$$

5- Expression des constantes  $A$  et  $\tau$  :

- La solution de cette équation est de la forme :  $i(t) = A \cdot (1 - e^{-\frac{t}{\tau}})$

- Portons cette expression dans l'équation différentielle :  $\frac{d}{dt} \left( A \cdot (1 - e^{-\frac{t}{\tau}}) \right) + \frac{r+R}{L} \cdot \left( A \cdot (1 - e^{-\frac{t}{\tau}}) \right) = \frac{E}{L}$

$$\text{ou bien } A \cdot \underbrace{\left( \frac{1}{\tau} - \frac{r+R}{L} \right)}_{=0} \cdot e^{-\frac{t}{\tau}} + \underbrace{\left( \frac{A \cdot (r+R) - E}{L} \right)}_{=0} = 0 \Rightarrow \tau = \frac{L}{r+R} \text{ et } A = \frac{E}{r+R}$$

6- Détermination de la constante du temps  $\tau$  :

D'après le graphe  $C_2$  ; on trouve  $\tau = 3ms$ .

7- Déduction de l'inductance  $L$  de la bobine :

$$\text{On a } \tau = \frac{L}{r+R} \text{ donc } L = \tau \times (r+R) \quad \text{A.N : } L = 3 \cdot 10^{-3} \times (8 + 40) = 0,144H$$

**8- L'énergie emmagasinée dans la bobine à l'instant  $t = \tau/2$ :**

$$E_m(t = \frac{\tau}{2}) = \frac{1}{2} L i^2(\frac{\tau}{2}) = \frac{1}{2} L \left( \frac{u_R(\frac{\tau}{2})}{R} \right)^2 \quad \text{avec } u_R(\tau/2) = 4V \text{ graphiquement}$$

$$\text{A.N: } E_m = \frac{1}{2} \times 0,144 \times \left( \frac{4}{40} \right)^2 = 7,2 \cdot 10^{-4} J$$

**Partie II : La réception d'une onde modulée en amplitude****1-1- La partie (1) joue le rôle :** de la réception et du filtrage**1-2- La valeur approchée de la capacité est :** 49,9pF

$$\text{En effet : } f_0 = \frac{1}{2\pi \sqrt{L_1 C}} \Rightarrow C = \frac{1}{4\pi^2 \cdot f_0^2 \cdot L_1} \quad \text{A.N: } C = \frac{1}{4 \times \pi^2 \times (594 \cdot 10^3)^2 \times 1,44 \cdot 10^{-3}} \approx 4,99 \cdot 10^{-11} F = 49,9 pF$$

**2-1- Le produit  $R_2 C_2$  à la dimension :** du temps [T]**2-2- La valeur de la résistance  $R_2$  est :** 5kΩ

Il faut que :  $T_p \ll \tau < T_s$ , avec  $\tau = R_2 \cdot C_2$

$$\Rightarrow \frac{1}{f_0} \ll R_2 \cdot C_2 < \frac{1}{f_s} \Rightarrow \frac{1}{C_2 \cdot f_0} \ll R_2 < \frac{1}{C_2 \cdot f_s}$$

$$\text{A.N: } \frac{1}{50 \cdot 10^{-9} \times 594 \cdot 10^3} \ll R_2 < \frac{1}{50 \cdot 10^{-9} \times 1 \cdot 10^3} \Rightarrow 33,7 \Omega \ll R_2 < 2 \cdot 10^4 \Omega (= 20 k\Omega)$$

**La mécanique :****1- Etude dynamique :****1-1- Equation différentielle :**

- Système à étudier : {Tige (AB) ; Solide (S)}

- Repère d'étude (A ;  $\vec{i}, \vec{j}$ ) supposé galiléen ;

- Bilan des forces extérieures :

\* Poids du solide (S) :  $\vec{P}$

\* Action de l'axe de rotation :  $\vec{R}$

\* Couple de torsion du au ressort de moment Mc

- On applique la relation fondamentale de la dynamique dans le cas de rotation :

$$M_{\Delta}(\vec{P}) + M_{\Delta}(\vec{R}) + Mc = J_{\Delta} \cdot \ddot{\theta} \quad (*)$$

-  $M_{\Delta}(\vec{R}) = 0$  : la direction de  $\vec{R}$  coupe l'axe de rotation ;  $M_{\Delta}(\vec{P}) = +m \cdot g \cdot BH$  avec  $BH = L \cdot \sin(\theta)$

donc  $M_{\Delta}(\vec{P}) = +m \cdot g \cdot L \cdot \sin(\theta)$  ; et  $Mc = -C \cdot \theta$

- La relation (\*) devient :  $+m \cdot g \cdot L \cdot \sin(\theta) + 0 - C \cdot \theta = J_{\Delta} \cdot \ddot{\theta}$  (\*) et sachant que  $\sin(\theta) \approx \theta$  et  $J_{\Delta} = m \cdot L^2$ ,

$$\text{alors : } -(C - m \cdot g \cdot L) \cdot \theta = m L^2 \cdot \ddot{\theta} \Rightarrow \ddot{\theta} + \left( \frac{C}{m L^2} - \frac{g}{L} \right) \cdot \theta = 0$$

1-2- La dimension de  $\frac{C}{mL^2} - \frac{g}{L}$  :

$$\text{- On a : } \left[ \frac{C}{mL^2} - \frac{g}{L} \right] = \left[ \frac{C.L - mgL}{mL^2} \right] = \left[ \frac{C.L - mgL}{[mL^2]} \right]$$

$$\text{- } [C.L] = [mgL] = M.L^2.T^{-2} \text{ et } [mL^2] = M.L^2$$

$$\text{- Finalement: } \left[ \frac{C}{mL^2} - \frac{g}{L} \right] = \frac{M.L^2.T^{-2}}{M.L^2} \Rightarrow \left[ \frac{C}{mL^2} - \frac{g}{L} \right] = T^{-2}$$

1-3- Expression de  $C_{\min}$  :

Pour que l'équation différentielle précédente admette pour solution :  $\theta(t) = \theta_{\max} \cdot \cos\left(\frac{2\pi}{T} \cdot t + \varphi\right)$

Il faut que :  $\frac{C}{mL^2} - \frac{g}{L} > 0$  ou bien  $C > mgL \Rightarrow C > C_{\min}$  avec  $C_{\min} = mgL$

1-4-1- Valeur de T ;  $\theta_{\max}$  et  $\varphi$  :

- Graphiquement on trouve :  $T = 1s$  et  $\theta_{\max} = 0,15rad$

- A  $t=0$ , on a graphiquement :  $\theta(0) = \theta_{\max}$  et  $\theta(0) = \theta_{\max} \cdot \cos(\varphi)$  d'où  $\cos(\varphi) = 1 \Rightarrow \varphi = 0$

1-4-2- \* Expression de g :

- De la solution :  $\theta(t) = \theta_{\max} \cdot \cos\left(\frac{2\pi}{T} \cdot t + \varphi\right)$ , on aura :  $\ddot{\theta}(t) = -\left(\frac{2\pi}{T}\right)^2 \theta_{\max} \cdot \cos\left(\frac{2\pi}{T} \cdot t + \varphi\right)$ ; ce qui donne:

$\ddot{\theta} + \left(\frac{2\pi}{T}\right)^2 \cdot \theta = 0$ ; en comparant avec l'équation :  $\ddot{\theta} + \left(\frac{C}{mL^2} - \frac{g}{L}\right) \cdot \theta = 0$ ; on déduit que:

$$\left(\frac{2\pi}{T}\right)^2 = \frac{C}{mL^2} - \frac{g}{L}, \text{ ou bien: } g = \frac{C}{mL} - L \cdot \left(\frac{2\pi}{T}\right)^2$$

\* Valeur de g :

$$g = \frac{1,31}{5 \cdot 10^{-2} \times 0,7} - 0,7 \cdot \left(\frac{2 \times 3,14}{1}\right)^2 \approx 9,82 m.s^{-2}$$

2- Etude énergétique :2-1- Valeur de l'énergie mécanique  $E_m$  :

- Lorsque  $\theta = 0$  alors  $B = B_0$  donc  $E_p = E_{pp} + E_{pe} = 0 + 0 = 0$

L'énergie mécanique est constante est vaut en cette position  $E_m = E_c(0)$ .

- Le graphe de la figure3 donne :  $E_m = 10,8mJ$

2-2- Valeur de l'énergie potentielle  $E_p$  à  $\theta_1 = 0,10rad$  :

A la position  $\theta = 0,1rad$  :  $E_p(\theta_1) = E_m - E_c(\theta_1) = 10,8 - 6 = 4,8mJ$

2-3- Valeur de la vitesse angulaire lors du passage par la position  $\theta = 0$  :

En passant par la position  $\theta = 0$ , on a  $E_p = 0$  et  $E_m = E_c$

Donc :  $\frac{1}{2} J_{\Delta} \cdot \dot{\theta}^2 = E_m$ , avec  $J_{\Delta} = m.L^2$  on obtient:  $|\dot{\theta}| = \sqrt{\frac{2.E_m}{m.L^2}}$

$$\text{A.N : } |\dot{\theta}| = \sqrt{\frac{2 \times 10,8 \cdot 10^{-3}}{5 \cdot 10^{-2} \times 0,7^2}} \approx 0,94 rad.s^{-1}$$