

الامتحان الوطني الموحد للبكالوريا  
المسالك الدولية  
الدورة الاستدراكية 2022  
- الموضوع -

SSSSSSSSSSSSSSSSSSSSSS

RS 30F

المملكة المغربية  
وزارة التربية الوطنية  
والتعليم الأولي والرياضة  
المركز الوطني للتقويم والامتحانات



المملكة المغربية  
وزارة التربية الوطنية  
والتعليم الأولي والرياضة  
المركز الوطني للتقويم والامتحانات

4	مدة الإنجاز	الفيزياء والكيمياء	المادة
7	المعامل	مسلك العلوم الرياضية – أ و ب - خيار فرنسية	المهبة أو المسلك

- L'usage de la calculatrice scientifique **non programmable** est autorisé.
- La formule littérale doit être donnée avant l'application numérique et le résultat accompagné de son unité.
- Les exercices peuvent être traités séparément selon le choix du candidat.

Le sujet comporte cinq exercices : un exercice de chimie et quatre exercices de physique.

**Exercice 1 : Chimie(7 points)**

Etude de quelques réactions de l'acide éthanoïque.

**Exercice 2 : Ondes (2points)**

Propagation d'une onde le long d'un ressort.

**Exercice 3 : Transformations nucléaires (1,5 points)**

Datation par le carbone 14.

**Exercice 4 : Electricité (4,5 points)**

- Charge d'un condensateur ;
- Décharge d'un condensateur dans une bobine.

**Exercice 5 : Mécanique (5 points)**

**Partie I** :Etude du mouvement d'un cylindre.

**Partie II** : Mouvement de l'oscillateur (corps solide – ressort).

**Exercice 1 : Chimie ( 7 points) : Etude de quelques réactions de l'acide éthanöique**

Dans cet exercice on se propose d'étudier :

- Une solution aqueuse d'acide éthanöique ;
- Le dosage d'une solution aqueuse d'acide éthanöique ;
- Le suivi temporel d'une réaction de l'acide éthanöique avec un alcool.

**1- L'acide éthanöique en solution aqueuse**

L'acide éthanöique pur est un liquide incolore, inflammable . Il est naturellement présent dans le vinaigre. C'est un antiseptique et un désinfectant.

**Données :**

- Toutes les mesures sont effectuées à 25°C ;
- $pK_A(\text{CH}_3\text{COOH}_{(\text{aq})} / \text{CH}_3\text{COO}^-_{(\text{aq})}) = 4,8$  ;
- Densité de l'acide éthanöique :  $d = 1,05$  ;
- Masse volumique de l'eau :  $\rho_e = 1\text{g}\cdot\text{cm}^{-3}$  ;
- Masse molaire de l'acide éthanöique :  $M(\text{CH}_3\text{COOH}) = 60\text{g}\cdot\text{mol}^{-1}$  .

On prépare une solution aqueuse ( $S_0$ ) d'acide éthanöique ( $\text{CH}_3\text{COOH}$ ) en introduisant, dans une fiole jaugée de volume  $V = 500\text{mL}$  , un volume  $V_0 = 2\text{mL}$  d'acide éthanöique pur. On complète au trait de jauge avec de l'eau distillée tout en agitant.

**1-1-** Vérifier que la concentration apportée en acide éthanöique dans la solution ( $S_0$ ) est

$$C_0 = 7,0 \cdot 10^{-2} \text{ mol}\cdot\text{L}^{-1} . \text{(0,5pt)}$$

**1-2-** Montrer que le pH de la solution a pour expression :  $\text{pH} = \log 2 - \log \left( \sqrt{K_A^2 + 4K_A \cdot C_0} - K_A \right)$  avec  $K_A$  la

constante d'acidité du couple  $\text{CH}_3\text{COOH}_{(\text{aq})} / \text{CH}_3\text{COO}^-_{(\text{aq})}$  . **(0,75pt)**

**1-3-** En déduire la valeur du taux d'avancement final de la réaction de l'acide éthanöique avec l'eau . **(0,5pt)**

**1-4-** Dresser le diagramme de prédominance et déduire l'espèce prédominante du couple



**2-Dosage de la solution aqueuse ( $S_0$ ) de l'acide éthanöique :**

Pour vérifier la valeur de la concentration molaire  $C_0$  de la solution ( $S_0$ ) , on dose un volume  $V_A = 25,0\text{mL}$  de la solution ( $S_0$ ) par une solution aqueuse ( $S_B$ ) d'hydroxyde de sodium  $\text{Na}^+_{(\text{aq})} + \text{HO}^-_{(\text{aq})}$  de concentration molaire  $C_B = 8,75 \cdot 10^{-2} \text{ mol}\cdot\text{L}^{-1}$  . Pour cela on utilise un montage de dosage pH-métrique. Le volume versé de la solution ( $S_B$ ) à l'équivalence est  $V_{BE} = 20,0\text{mL}$  .

**2-1-** Faire un schéma légendé du montage expérimental. **(0,75pt)**

**2-2-** Ecrire l'équation chimique modélisant la réaction du dosage. **(0,25 pt)**

**2-3/2-3-1-** Choisir l'affirmation juste parmi les affirmations suivantes : **(0,5pt)**

A l'équivalence d'un titrage acido-basique :

- a- le volume du réactif titrant est toujours égal à celui du réactif titré.
- b- le pH du mélange réactionnel est toujours égal à 7.
- c- les quantités de matière des réactifs sont nulles.
- d- le réactif titré n'a pas totalement réagi.

2-3-2-La valeur de  $C_0$  est-elle vérifiée ? Justifier la réponse. (0,5pt)

2-4-Déterminer le pH du mélange réactionnel quand on a versé le volume  $V_B = \frac{2}{3} V_{BE}$  de

la solution ( $S_B$ ). (0,5pt)

### 3- Suivi temporel d'une transformation chimique

On étudie la cinétique de la réaction entre l'acide éthanoïque avec un alcool primaire R-OH.

L'équation de la réaction qui se produit s'écrit :  $\text{CH}_3\text{COOH} + \text{R-OH} \rightleftharpoons \text{CH}_3\text{COOR} + \text{H}_2\text{O}$  .

On réalise quatre expériences dont les conditions expérimentales sont décrites dans le tableau ci-dessous.  $n_0(\text{CH}_3\text{COOH})$  et  $n_0(\text{R-OH})$  représentent respectivement les quantités de matière initiales à l'instant  $t=0$  de l'acide éthanoïque et de l'alcool.

L'expérience	$n_0(\text{CH}_3\text{COOH})$ (mol)	$n_0(\text{R-OH})$ (mol)	Température	Catalyseur
(a)	0,6	0,6	$\theta_1$	Aucun
(b)	0,6	0,6	$\theta_2 > \theta_1$	Aucun
(c)	0,6	0,6	$\theta_2$	Quelques gouttes d'acide sulfurique
(d)	0,3	0,6	$\theta_1$	Aucun

Les courbes (1) , (2) , (3) et (4) de la figure ci-dessous représentent l'évolution temporelle de la quantité de matière  $n_c$  de  $\text{CH}_3\text{COOR}$  formé.

3-1-Indiquer, en justifiant, la courbe correspondant à l'expérience(c). (0,5pt)

3-2-Indiquer, en justifiant, si la proposition suivante est vraie ou fausse :

Le temps de demi-réaction correspondant à

l'expérience (b) est :  $t_{1/2} = 13 \text{ min}$  .(0,5 pt)

3-3- Pour la courbe (1) correspondant à l'une des expériences, déterminer, en unité  $\text{mol.L}^{-1} . \text{min}^{-1}$  , la vitesse volumique de la réaction à l'instant  $t=0$  ((T) représente la tangente à la courbe (1) à  $t=0$ ).

On prendra le volume du mélange réactionnel  $V=62 \text{ mL}$  .(0,5pt)

3-4-Pour l'expérience correspondant à la courbe (1), trouver l'instant où le quotient de réaction  $Q_r = 1,6$  .(0,75pt)

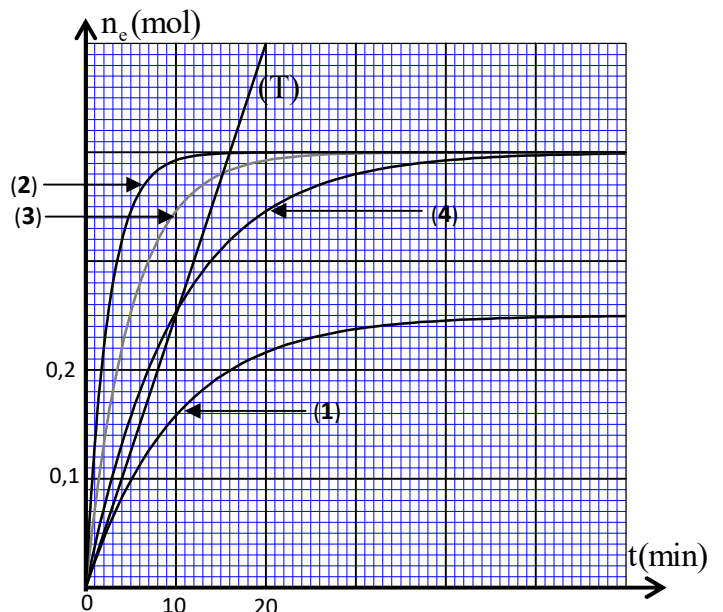

**Exercice 2(2 points) :** Propagation d'une onde le long d'un ressort

On crée par compression de spires, à l'instant  $t=0$ , une onde périodique sinusoïdale à l'extrémité S d'un ressort à spires non jointives, considéré infiniment long( figure 1).

On filme le mouvement d'un point M du ressort. Un logiciel adéquat a permis d'obtenir l'élongation  $x_M(t)$  du point M(figure 2).

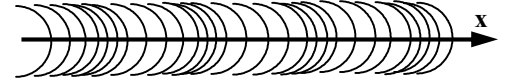

Figure 1

1- Donner le nombre d'affirmations justes parmi les affirmations suivantes : **(0,5pt)**

a- L'onde qui se propage le long du ressort est une onde mécanique progressive.

b- L'onde qui se propage le long du ressort est une onde transversale.

c- Lors de la propagation de l'onde le long du ressort, il y a transport de la matière.

d- Un milieu dans lequel la célérité d'une onde ne dépend pas de sa fréquence est dispersif.

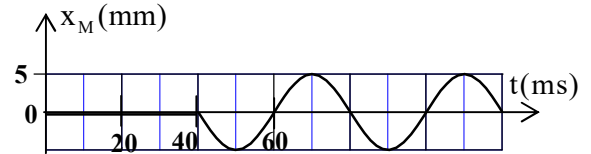

Figure 2

2- Déterminer la célérité de l'onde sachant que le point M se trouve à la distance  $d = 64$  cm de l'extrémité S du ressort. **(0,25pt)**

3- Déterminer la longueur d'onde de cette onde. **(0,5pt)**

4/4-1- Représenter l'élongation  $x_S(t)$  de la source S durant deux périodes. **(0,5pt)**

4-2- Déterminer l'élongation de la source S à l'instant  $t = 90$  ms. **(0,25pt)**

**Exercice 3(1,5 points) :** Datation par le carbone 14

Le but de l'exercice est l'étude de la désintégration du carbone 14 ( $^{14}\text{C}$ ) et son utilisation pour la datation d'un échantillon de bois.

**Données :** \*Le temps de demi-vie de l'isotope  $^{14}_6\text{C}$  est  $t_{1/2} = 5,73 \cdot 10^3$  an ; 1 an = 365,25 jour ;

\*Masses des noyaux et particules :  $m(^{14}_6\text{C}) = 14,011$  u ;  $m(^{14}_7\text{N}) = 14,008$  u ;  $m(^0_{-1}\text{e}) = 0,0005$  u

\*  $1\text{u} = 931,5 \text{MeV} \cdot \text{c}^{-2}$ .

Lors de ses travaux sur la datation par le carbone 14, le savant W.F.Libby a démontré que pour les êtres vivants le rapport du nombre de noyaux du carbone 14 à celui de noyaux de carbone 12 reste constant. Ceci correspond à une activité de 13,6 désintégrations par minute et par gramme de carbone extrait d'un être vivant. A partir de l'instant de sa mort, le nombre de noyaux du carbone 14 décroît selon la loi de décroissance radioactive.

1- Donner le nombre d'affirmations justes parmi les affirmations suivantes : **(0,5pt)**

a- Avec le temps un échantillon de noyaux radioactifs est de plus en plus susceptible de se désintégrer.

b- La demi-vie est la moitié de la durée au bout de laquelle un noyau radioactif se désintègre complètement.

c- Les noyaux légers qui ont un nombre de masse A double de leur numéro atomique Z ne sont pas stables.

d- La particule  $\alpha$  est l'ion hélium  $\text{He}^{2+}$ .

2- La désintégration du noyau de carbone 14 conduit à l'émission d'un noyau d'azote  $^{14}_7\text{N}$ .

Ecrire l'équation de la désintégration en donnant le type de cette désintégration. **(0,25pt)**

3/3-1- La mesure de l'activité d'un échantillon de bois ancien a donné  $3,7 \cdot 10^{-2}$  désintégrations par seconde et par gramme de carbone.

Déterminer l'âge de cet échantillon de bois.(0,5pt)

3-2-Calculer en unité MeV l'énergie libérée  $|\Delta E|$  par désintégration totale du carbone 14 se trouvant dans un gramme (1g) de carbone de cet échantillon à partir de la date de sa mort.(0,25pt)

### Exercice 4(4,5 points) : Electricité

Les supercondensateurs utilisés dans des véhicules électriques se différencient des condensateurs électrochimiques classiques par leur capacité à emmagasiner une grande quantité d'énergie et la restituer pendant un temps relativement court.

Dans cet exercice on étudie :

- la charge d'un condensateur par une source de tension ;
- la charge d'un condensateur par une source de courant ;
- la décharge d'un condensateur dans une bobine.

#### 1-Charge d'un condensateur par une source de tension

On réalise le circuit schématisé dans la figure 1 comportant :

- un condensateur de capacité  $C_0$ , initialement déchargé,
- un générateur de tension de force électromotrice  $E$  et de résistance interne  $r$ ,
- un résistor de résistance  $R$ ,
- un interrupteur  $K$ .

A un instant  $t=0$  on ferme  $K$ .

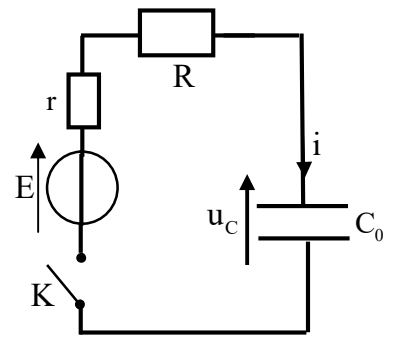

Figure 1

1-1/1-1-Etablir l'équation différentielle vérifiée par la tension  $u_C(t)$  aux bornes du condensateur.(0,25pt)

1-1-2- Déterminer l'intensité du courant  $i(t=0^-)$  juste avant la fermeture de  $K$  et l'expression de  $i(t=0^+)$  juste après la fermeture de  $K$  en fonction de  $E, R$  et  $r$ .(0,5pt)

1-2-Calculer la capacité  $C_0$  nécessaire pour stocker une énergie  $\mathcal{E} = 50$  MJ si on applique une tension  $U_0 = 200$  V aux bornes du condensateur .(0,5pt)

1-3-Les supercondensateurs ont une capacité de plusieurs milliers de farads et une tension d'utilisation proche de 2,5 V .

Pour stocker la même énergie  $\mathcal{E} = 50$  MJ on associe en parallèle  $n$  condensateurs de même capacité  $C_0$  utilisés sous une tension  $U=2,5$  V . Trouver la valeur de  $n$ . (0,5pt)

#### 2-Charge d'un condensateur par un générateur idéal de courant :

Pour vérifier la valeur de  $C_0$  du supercondensateur on réalise le montage de la figure 2 comportant :

- le supercondensateur de capacité  $C_0$ , initialement déchargé,
- un générateur idéal de courant délivrant un courant d'intensité  $I_0$ ,
- un conducteur ohmique de résistance  $R=15\Omega$ ,
- un interrupteur  $K$ .

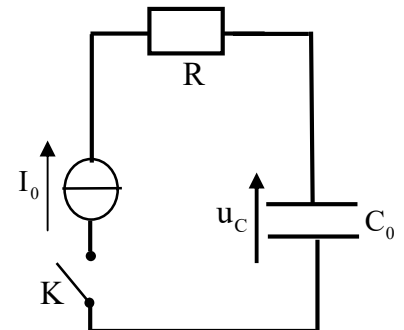

Figure 2

À la date  $t=0$ , on ferme l'interrupteur  $K$  et on enregistre, à l'aide d'un système informatique adéquat, l'évolution temporelle de la tension  $u_C(t)$  aux bornes du supercondensateur(figure 3).

La mesure de la tension aux bornes du résistor donne :  $u_R = 75$  V .

Retrouver la valeur de  $C_0$ .(0,75pt)

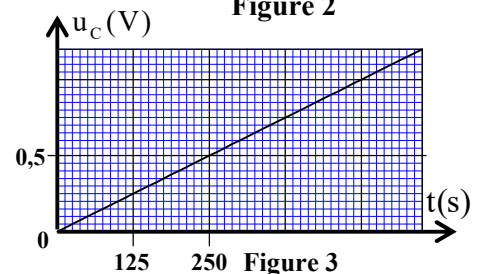

Figure 3

### 3- Décharge du condensateur dans une bobine

Dans un montage d'un circuit RLC libre , l'utilisation d'un supercondensateur n'est pas commode pour les oscillations pseudopériodiques. Dans cette partie on utilisera un condensateur de capacité  $C=100\mu\text{F}$  .

On charge totalement le condensateur de capacité  $C$  , sous la tension  $E=2,5\text{V}$  puis on le relie à une bobine d'inductance  $L$  et de résistance  $r_0 = 5\Omega$  en série avec le résistor de résistance  $R=15\Omega$  (figure 4) .

A un instant  $t=0$ , on ferme l'interrupteur  $K$ .

La courbe de la figure 5 représente l'évolution temporelle de la tension  $u_c(t)$  aux bornes du condensateur.

**3-1-** Recopier le schéma de la figure 4 et y indiquer les branchements de l'oscilloscope à effectuer pour visualiser la tension  $u_c(t)$  .(0,5pt)

**3-2-** Etablir l'équation différentielle vérifiée par la tension  $u_c(t)$  aux bornes du condensateur.(0,25 pt)

**3-3-** Soient  $T$  la pseudopériode des oscillations et  $T_0$  la période propre du circuit LC. Pour quelle valeur de  $L$  a-t-on  $T \approx T_0$  ?(0,5pt)

**3-4-** Indiquer, en justifiant, si la proposition suivante est vraie ou fausse :

Pour entretenir ces oscillations, on introduit en série dans le circuit un générateur délivrant une tension  $u_g(t)=20.i(t)$  avec  $u_g$  en unité  $V$  et  $i$  en unité  $A$ .(0,75pt)

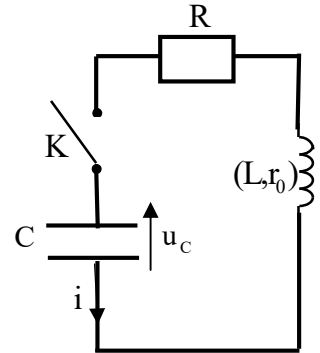

Figure 4

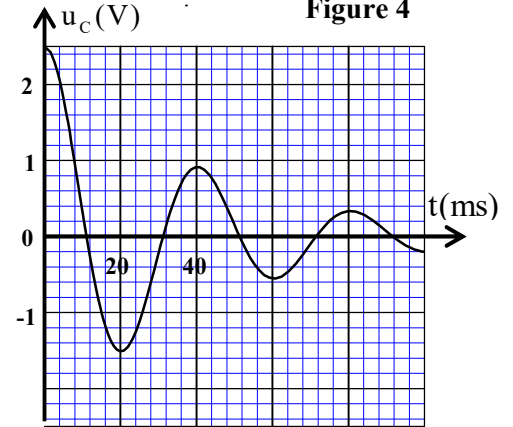

Figure 5

### Exercice 5( 5 points): Mécanique

#### Les partie I et II sont indépendantes

#### Partie I :Etude du mouvement d'un cylindre

Les cylindres tournants sont utilisés dans plusieurs appareils mécaniques et électromécaniques ...

Dans cette partie on étudie le mouvement d'un système mécanique formé par un cylindre et un corps solide.

Ce système est constitué d'un corps (S) de masse  $m$  et de centre d'inertie  $G$  accroché à un fil, inextensible et de masse négligeable, enroulé autour d'un cylindre (C) de rayon  $R$ , tournant librement autour de son axe ( $\Delta$ ) fixe et horizontal. On note  $J_\Delta$  le moment d'inertie du cylindre par rapport à l'axe ( $\Delta$ ) .

Le mouvement de (S) entraîne la rotation du cylindre (figure 1). Le fil ne glisse pas sur le cylindre au cours du mouvement.

On repère la position d'un point du cylindre, à chaque instant  $t$ , par son abscisse angulaire  $\theta$  et le centre d'inertie  $G$  de (S) par sa cote  $z$  dans le repère ( $O' ; \vec{k}$ ) .

On étudie le mouvement du système dans un repère lié à un référentiel terrestre supposé galiléen.

On abandonne le système sans vitesse initiale et on choisit l'abscisse angulaire  $\theta=0$  à l'instant  $t=0$  .

**Données :**  $m=0,5\text{ kg}$  ;  $R=6\text{ cm}$  ;  $g=10\text{ m.s}^{-2}$  .

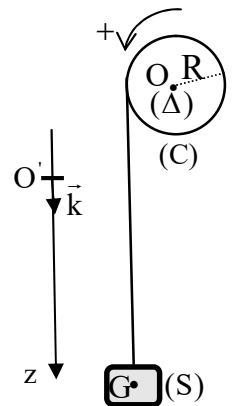

Figure 1

**1-Premier cas :** On néglige tous les frottements.

**1-1-** En appliquant au système la deuxième loi de Newton et la relation fondamentale de la dynamique dans le cas de la rotation , trouver l'expression de l'accélération

angulaire  $\ddot{\theta}$  du mouvement du cylindre en fonction de  $m$ ,  $R$ ,  $g$ ,  
et  $J_{\Delta}$ . **(0,5pt)**

**1-2-** La courbe de la figure 2 représente l'évolution temporelle de la  
vitesse angulaire  $\dot{\theta}(t) = \frac{d\theta}{dt}$  du mouvement du cylindre.

Trouver la valeur de  $J_{\Delta}$ . **(0,5pt)**

**1-3-** Trouver le nombre de tours effectués par le cylindre pendant les dix  
premières secondes (10s). **(0,5pt)**

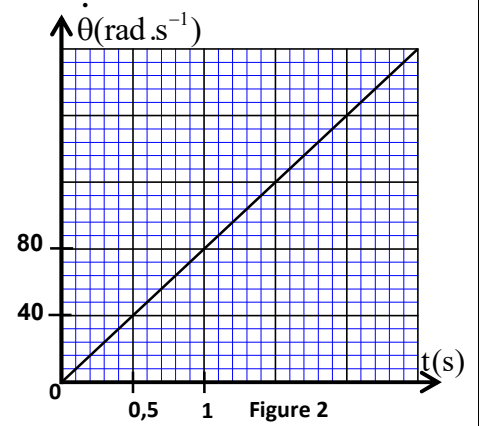

**2-Deuxième cas :** On tient compte de l'action de l'air sur le cylindre

Pour le mouvement de (S), les frottements dus à l'air sont négligeables.

On fixe sur le cylindre des plaques de masses négligeables. Le cylindre est alors soumis à la résistance de l'air (due à ces plaques) dont le moment par rapport à ( $\Delta$ ) est modélisé par  $M_{\Delta} = -k \cdot \dot{\theta}$  où  $\dot{\theta}$  est la vitesse angulaire du cylindre et  $k$  une constante positive.

**2-1-** Montrer que l'équation différentielle du mouvement du cylindre vérifiée par la vitesse angulaire  $\dot{\theta}$

s'écrit :  $\frac{d\dot{\theta}}{dt} + \frac{1}{\tau} \cdot \dot{\theta} = A$  où  $\tau$  est le temps caractéristique du mouvement et  $A$  une constante exprimée en fonction des grandeurs nécessaires. **(0,5pt)**

**2-2-** Ecrire l'expression de  $\tau$  en fonction de  $m$ ,  $R$ ,  $k$  et  $J_{\Delta}$  puis vérifier, en utilisant les équations aux dimensions, qu'elle a la dimension d'un temps. **(0,5pt)**

**2-3-** Ce genre de système, dont le principe est utilisé dans plusieurs domaines, permet après un régime transitoire d'obtenir une vitesse angulaire constante  $\dot{\theta} = \omega$ .

Exprimer  $\omega$  en fonction de  $m$ ,  $g$ ,  $R$  et  $k$ . **(0,25pt)**

## Partie II : Mouvement de l'oscillateur (corps solide – ressort)

On étudie dans cette partie les oscillations d'un système mécanique (corps solide – ressort) dans deux situations :

- tous les frottements sont négligeables,
- les frottements fluides ne sont pas négligeables.

L'oscillateur mécanique étudié est constitué d'un solide (S) de centre d'inertie  $G$  et de masse  $m = 200\text{ g}$  et d'un ressort à spires non jointives, de masse négligeable et de raideur  $K$ .

Le ressort est horizontal, une de ses extrémités est fixée à un support et l'autre extrémité est accrochée au solide (S). Ce solide peut glisser sur le plan horizontal.

On étudie le mouvement du centre d'inertie  $G$  dans un repère  $R(O, \vec{i})$  lié à un référentiel terrestre considéré galiléen.

On repère la position du centre d'inertie  $G$ , à un instant  $t$ , par l'abscisse  $x$  sur l'axe  $(O, \vec{i})$ .

A l'équilibre, l'abscisse du centre d'inertie  $G$  est  $x = 0$  (figure 3).

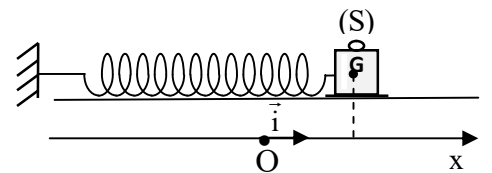

Figure3

On prendra  $\pi^2 = 10$  .

### Situation 1 : Tous les frottements sont négligeables

Dans cette situation on écarte (S) de sa position d'équilibre, dans le sens positif, et on l'envoie à un

instant de date  $t=0$  avec une vitesse initiale  $\vec{V}_0$   
telle que  $\vec{V}_0 = V_0 \vec{i}$  .

La courbe de la figure 4 représente l'évolution au cours du temps de la vitesse  $v_x$  du centre d'inertie G .

**1-1-** Etablir, en appliquant la deuxième loi de Newton, l'équation différentielle vérifiée par l'abscisse  $x(t)$  . **(0,25pt)**

**1-2-** Calculer la constante de raideur K. **(0,5pt)**

**1-3-** La solution de l'équation différentielle

s'écrit sous la forme :  $x(t) = x_m \cos\left(\frac{2\pi}{T_0} t + \varphi\right)$  .

Trouver la valeur de  $x_m$  et celle de  $\varphi$  . **(0,5pt)**

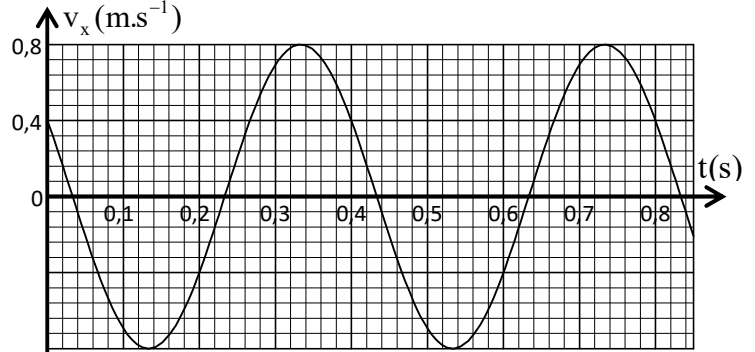

Figure 4

### Situation 2 : Les frottements fluides ne sont pas négligeables

Les frottements fluides sont créés, au cours du mouvement, par une plaque, de masse négligeable, liée au solide (S) .

Dans cette situation on écarte (S) de sa position d'équilibre dans le sens positif et on le lâche à l'instant de date  $t=0$  sans vitesse initiale.

La courbe de la figure 5

représente les variations de

l'abscisse  $x$  du centre d'inertie G du solide (S) en fonction du temps.

**2-1-** Justifier la diminution de l'amplitude des oscillations. **(0,25pt)**

**2-2-** Vérifier, en décrivant la méthode utilisée, que l'amortissement des oscillations est un amortissement fluide. **(0,25pt)**

**2-3-** Donner le nombre d'affirmations justes parmi les affirmations suivantes : **(0,5 pt)**

**a-** La pseudo-période des oscillations est  $T=0,5$  s .

**b-** Les oscillations observées sont des oscillations forcées.

**c-** Les oscillations observées sont des oscillations libres.

**d-** Les oscillations observées sont des oscillations apériodiques.

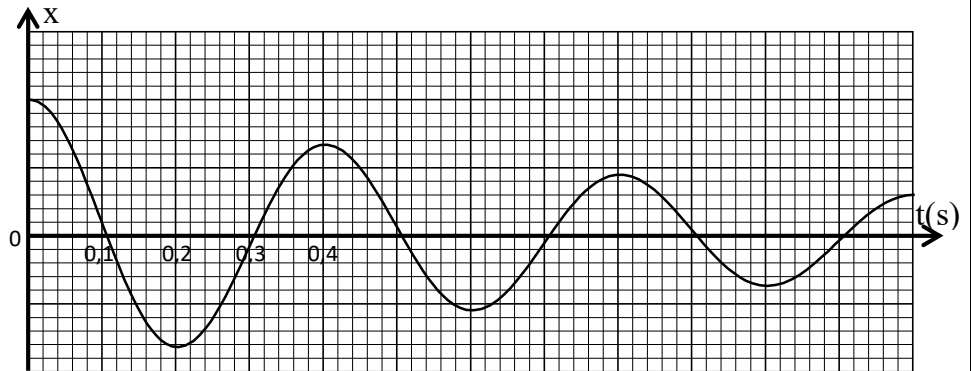

Figure 5



الصفحة: 1 على 4

## الامتحان الوطني الموحد للبكالوريا

المسالك الدولية

الدورة الاستدراكية 2022

المملكة المغربية  
وزارة التربية الوطنية  
والتعليم الأولي والابتداء  
المركز الوطني للتقويم والامتحانات



المملكة المغربية  
وزارة التربية الوطنية  
والتعليم الأولي والابتداء  
المركز الوطني للتقويم والامتحانات

SSSSSSSSSSSSSSSSSSSSSS

\*I

- عناصر الإجابة -

RR 30F

7

المعامل

4

مدة  
الإنجازالفيزياء والكيمياء  
مسلك العلوم الرياضية - أ و ب - خيار فرنسيةالمادة  
الشعبية والمسلك**Exercice 1 : Chimie ( 7 points)**

Question	Eléments de réponse	Barème	Référence des questions dans le cadre de référence
1-1	Vérification.	0,5	-Ecrire l'équation de la réaction modélisant une transformation acido-basique et identifier les deux couples intervenants.
1-2	Démonstration.	0,75	-Déterminer le pH d'une solution aqueuse. -Calculer l'avancement final de la réaction d'un acide avec l'eau, connaissant la valeur de la concentration et du pH de la solution de cet acide, et le comparer à l'avancement maximal.
1-3	Méthode ; $\tau \approx 1,5\%$ (pour $\text{pH} \approx 2,98$ ).	2x0,25	-Définir le taux d'avancement final d'une réaction et le déterminer à partir de données expérimentales.
1-4	Diagramme de prédominance ; l'espèce acide qui prédomine.	2x0,25	-Ecrire et utiliser l'expression de la constante d'acidité $K_A$ associée à l'équation de la réaction d'un acide avec l'eau.
2-1	Schéma légendé du montage.	0,75	- Connaître $\text{p}K_A = -\log K_A$
2-2	Equation de la réaction du dosage.	0,25	-Exploiter le diagramme de prédominance et de distribution des espèces acides et basiques présentes en solution aqueuse.
2-3-1	c.	0,5	-Ecrire l'équation de réaction de dosage (en utilisant une seule flèche).
2-3-2	Vérifiée + justification.	0,25+0,25	-Connaître le dispositif expérimental d'un dosage acido-basique.
2-4	Méthode ; $\text{pH} \approx 5,1$ .	2x0,25	-Exploiter la courbe ou les résultats du dosage. -Dresser le tableau d'avancement d'une réaction et l'exploiter.
3-1	Courbe (2) avec justification.	0,5	-Déterminer, à partir des résultats expérimentaux, l'influence des facteurs cinétiques sur la vitesse de réaction.
3-2	Fausse avec justification.	0,5	-Exploiter les différentes courbes d'évolution de la quantité de matière d'une espèce chimique, sa concentration, l'avancement de réaction, sa conductivité électrique, sa conductance, la pression ou le volume d'un réactif ou d'un produit.
3-3	Méthode ; $v \approx 0,4 \text{ mol.L}^{-1} \cdot \text{min}^{-1}$ .	0,25 0,25	-Connaître l'expression de la vitesse volumique de réaction. -Connaître l'influence de la concentration des réactifs et de la température sur la vitesse volumique de réaction.
3-4	Méthode ; $t \approx 21 \text{ min}$ .	0,5+0,25	-Interpréter qualitativement la variation de la vitesse de réaction à l'aide d'une des courbes d'évolution tracées. -Déterminer graphiquement la valeur de la vitesse volumique de réaction. -Définir le temps de demi-réaction $t_{1/2}$ . -Déterminer le temps de demi-réaction graphiquement ou en exploitant des résultats expérimentaux. -Donner et utiliser l'expression littérale du quotient de réaction $Q_r$ à partir de l'équation de la réaction.

**Exercice 2 : Ondes (2 points)**

Question	Eléments de réponse	Barème	Référence des questions dans le cadre de référence
1	1 affirmation juste.	0,5	<ul style="list-style-type: none"> <li>- Définir une onde mécanique et sa célérité.</li> <li>- Définir une onde transversale et une onde longitudinale.</li> <li>- Définir une onde progressive.</li> <li>- Connaître la relation entre l'élongation d'un point du milieu de propagation et l'élongation de la source : <math>y_M(t) = y_S(t - \tau)</math>.</li> <li>- Exploiter la relation entre le retard temporel, la distance et la célérité.</li> <li>- Exploiter des documents expérimentaux et des données pour ....</li> <li>- Reconnaître une onde progressive périodique et sa période.</li> <li>- Définir une onde progressive sinusoïdale, la période, la fréquence et la longueur d'onde.</li> <li>- Connaître et exploiter la relation <math>\lambda = v.T</math></li> </ul>
2	$v = 16 \text{ m.s}^{-1}$ .	0,25	
3	$\lambda = 64 \text{ cm}$ .	0,5	
4-1	Représentation.	0,5	
4-2	$x_M = -5 \text{ mm}$ .	0,25	

**Exercice 3 : Transformations nucléaires (1,5 points)**

Question	Eléments de réponse	Barème	Référence des questions dans le cadre de référence
1	1 affirmation juste.	0,5	<ul style="list-style-type: none"> <li>- Connaître et exploiter les deux lois de conservation.</li> <li>- Définir les radioactivités <math>\alpha</math>, <math>\beta^+</math>, <math>\beta^-</math> et l'émission <math>\gamma</math>.</li> <li>- Ecrire l'équation d'une réaction nucléaire en appliquant les deux lois de conservation.</li> <li>- Reconnaître le type de radioactivité à partir de l'équation d'une réaction nucléaire.</li> <li>- Connaître et exploiter la loi de décroissance radioactive et exploiter sa courbe correspondante.</li> <li>- Savoir que 1 Bq est égal à une désintégration par seconde.</li> <li>- Définir la constante de temps <math>\tau</math> et la demi-vie <math>t_{1/2}</math>.</li> <li>- Reconnaître les domaines de stabilité et d'instabilité des noyaux sur le diagramme (N,Z).</li> <li>- Exploiter le diagramme (N,Z).</li> <li>- Calculer l'énergie libérée (produite) par une réaction nucléaire : <math>E_{libérée} =  \Delta E </math>.</li> <li>- Reconnaître quelques applications de la radioactivité.</li> </ul>
2	Equation de désintégration avec type.	0,25	
3-1	Méthode ; $t \approx 1,5.10^4 \text{ an}$ .	0,5	
3-2	$ \Delta E  \approx 1,37.10^{11} \text{ MeV}$ .	0,25	

**Exercice 4 : Electricité(4,5 points)**

Question	Eléments de réponse	Barème	Référence des questions dans le cadre de référence
1-1-1	Equation différentielle.	0,25	<p>-Connaître et exploiter la relation <math>i = \frac{dq}{dt}</math> pour un condensateur en convention récepteur.</p> <p>-Connaître et exploiter la relation <math>q = C.u</math>.</p> <p>-Connaître la capacité d'un condensateur, son unité F et ses sous multiples <math>\mu F, nF</math> et <math>pF</math>.</p> <p>-Déterminer la capacité d'un condensateur graphiquement et par calcul.</p> <p>-Connaître la capacité du condensateur équivalent des montages en série et en parallèle, et l'intérêt de chaque montage.</p> <p>-Etablir l'équation différentielle et vérifier sa solution lorsque le dipôle RC est soumis à un échelon de tension.</p> <p>-Déterminer l'expression de la tension <math>u_C(t)</math> aux bornes du condensateur lorsque le dipôle RC est soumis à un échelon de tension, et en déduire l'expression de l'intensité du courant dans le circuit et l'expression de la charge du condensateur.</p> <p>-Connaître que la tension aux bornes d'un condensateur est une fonction du temps continue, et que l'intensité est une fonction discontinue à <math>t=0</math>.</p> <p>-Connaître et exploiter l'expression de l'énergie électrique emmagasinée dans un condensateur.</p> <p>-Connaître et exploiter l'expression de la tension <math>u = r.i + L.\frac{di}{dt}</math> aux bornes d'une bobine en convention récepteur.</p> <p>-Reconnaître et représenter les courbes de variation de la tension aux bornes du condensateur en fonction du temps pour les trois régimes et les exploiter.</p> <p>-Connaître et exploiter l'expression de la période propre.</p> <p>-Etablir l'équation différentielle vérifiée par la tension aux bornes du condensateur ou par sa charge dans le cas d'amortissement.</p> <p>-Connaître le rôle du dispositif d'entretien d'oscillations, qui consiste à compenser l'énergie dissipée par effet Joule dans le circuit.</p> <p>-Etablir l'équation différentielle vérifiée par la tension aux bornes du condensateur ou par sa charge <math>q(t)</math> dans le cas d'un circuit RLC entretenu par l'utilisation d'un générateur délivrant une tension proportionnelle à l'intensité : <math>u_G(t) = k.i(t)</math></p> <p>-Exploiter des documents expérimentaux pour ..:</p>
1-1-2	$i(t=0^-) = 0 ; i(t=0^+) = \frac{E}{R+r}$ .	2x0,25	
1-2	$C_0 = 2,5.10^3 F$ .	0,5	
1-3	Méthode ; $n=6400$ .	2x0,25	
2	Méthode suivie.	0,75	
3-1	Schéma.	0,5	
3-2	Equation différentielle.	0,25	
3-3	Méthode ; $L=0,4 H$ .	2x0,25	
3-4	Vraie + justification.	0,25+0,5	

**Exercice 5 : Mécanique (5 points)**

Question	Eléments de réponse	Barème	Référence des questions dans le cadre de référence
<b>I- 1-1</b>	$\ddot{\theta} = \frac{m.R}{J_{\Delta} + m.R^2} \cdot g$	<b>0,5</b>	-Appliquer la deuxième loi de Newton pour établir l'équation différentielle du mouvement du centre d'inertie d'un solide en chute verticale avec frottement.
<b>1-2</b>	Méthode ; $J_{\Delta} = 1,95.10^{-3} \text{ kg.m}^2$	<b>2x0,25</b>	-Connaître et appliquer la relation fondamentale de la dynamique dans le cas de la rotation autour d'un axe fixe pour établir l'équation différentielle du mouvement et la résoudre.
<b>1-3</b>	Méthode ; $n \approx 637$ .	<b>2x0,25</b>	-Repérer un point du solide en rotation autour d'un axe fixe par son abscisse angulaire.
<b>2-1</b>	Démonstration.	<b>0,5</b>	-Connaître l'expression de l'accélération angulaire et son unité.
<b>2-2</b>	$\tau = \frac{J_{\Delta} + mR^2}{k}$ ; vérification.	<b>2x0,25</b>	-Exploiter les diagrammes $\theta(t)$ , $\dot{\theta}(t)$ et $\ddot{\theta}(t)$ ... -Connaître et exploiter les caractéristiques du mouvement de rotation uniformément varié et ses équations horaires.
<b>2-3</b>	$\omega = \frac{mRg}{k}$ .	<b>0,25</b>	-Exploiter la courbe $v_G = f(t)$ pour déterminer : * la vitesse limite $V_1$ * le temps caractéristique $\tau$ . * le régime initial et le régime permanent
<b>II- 1-1</b>	Equation différentielle.	<b>0,25</b>	-Appliquer la deuxième loi de Newton à un système oscillant (corps solide-ressort) pour établir l'équation différentielle du mouvement et vérifier sa solution dans les cas où le système oscillant est en position horizontale ou inclinée ou verticale.
<b>1-2</b>	$K = 50 \text{ N.m}^{-1}$ .	<b>0,5</b>	-Connaître et exploiter l'expression de la période propre et la fréquence propre du système oscillant (corps solide-ressort).
<b>1-3</b>	$x_m \approx 5,1 \text{ cm}$ ; $\varphi = -\frac{\pi}{6}$ .	<b>2x0,25</b>	-Exploiter les courbes : $x_G(t)$ , $v_G(t)$ et $a_G(t)$ . -Connaître les caractéristiques de la force de rappel exercée par un ressort sur un solide en mouvement.
<b>2-1</b>	Justification .	<b>0,25</b>	-... écrire les équations $x_G(t)$ ... -Reconnaître les oscillations libres.
<b>2-2</b>	Vérification.	<b>0,25</b>	-Reconnaître l'amortissement des oscillations, ses différents types et ses régimes. -Connaître que dans le cas d'un amortissement faible (régime pseudopériodique), la pseudo-période est voisine de la période propre
<b>2-3</b>	1 affirmation juste.	<b>0,5</b>	-Connaître la signification des grandeurs physiques intervenant dans l'expression de l'équation horaire $x_G(t)$ du système oscillant (corps solide-ressort) et les déterminer à partir des conditions initiales. -Etablir l'expression de la période propre du système oscillant (corps solide-ressort). -Déterminer les deux types d'amortissement (solide et fluide) à partir des formes des diagrammes d'espace $x_G(t)$ . -Exploiter la conservation et la non-conservation de l'énergie mécanique d'un système solide-ressort.