

الموسم الدراسي: 2022/2021
المستوى: الخامس
الأستاذة(ة):

مراقبة مستمرة رقم 2 الدورة 1 في مادة: الرياضيات

بتاريخ: / /2022

الاسم الكامل:

2ن

15h35min40s – 12h30min

9h 30min+5h45min

أضع و أنجز:

1

2

Je termine les conversions suivantes :

2p

1h30min =min

180min=.....h

10min30s =s

360s =min

3ن

أكتب الرقم المناسب ليكون العدد قابلا للقسمة :

3

123

أو

123

على: 5

563

أو

563

على: 4

64 8

أو

64 8

على: 9

4ن

أنجز و أختزل متى أمكن :

4

$$(0,25 \times \frac{1}{2}) \div \frac{3}{4} = \dots\dots\dots$$

$$8 \times \frac{5}{6} = \dots\dots\dots$$

$$\frac{2}{7} \div \frac{10}{3} = \dots\dots\dots$$

5 ألاحظ الشكل جيدا و أملأ الجدول التالي:

5

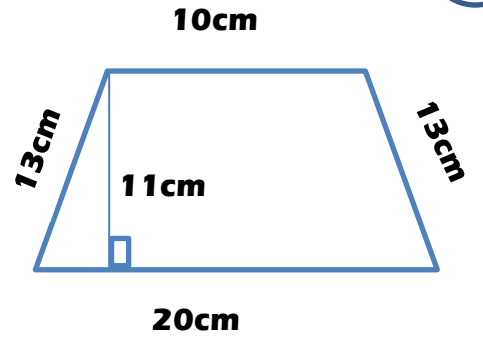

3ن

.....	اسم الشكل
P=.....	محيطه
S=.....	مساحته

6

Je trace un triangle rectangle en A, tel que : $AG=AH=3cm$:

Calcule la mesure des angles \hat{G} et \hat{H}

Je trace un triangle équilatérale ABC, tel que : $AB=4cm$:

3ن

7 هذا رسم مبياني للرياضات التي يمارسها تلاميذ أحد الأقسام :

7

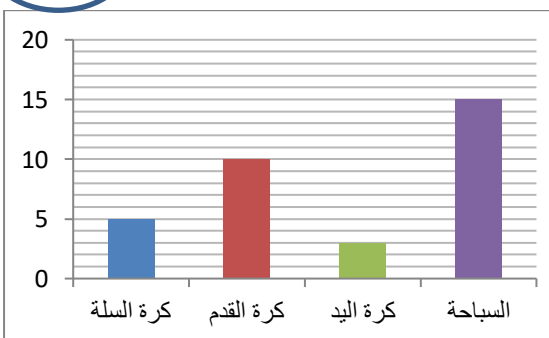

- ماهو عدد التلاميذ الذين يمارسون كرة القدم؟
- ماهو عدد التلاميذ الذين يمارسون كرة السلة؟
- ماهو عدد التلاميذ الذين يمارسون كرة اليد؟
- ماهو عدد تلاميذ هذا القسم؟